

## FPC Connectors

# FP-10<sup>SU</sup><sub>SL</sub> Series CIC Type 1.0mm Pitch (SMT)



### ■ Features

1. FPC connector usable with CIC (Carbon in Circuit) printing.
2. Either upper or lower contact location available.
3. Low profile of 2.4mm height when mounted.
4. Using the ZIF structure.
5. Supplied in the embossed taping with automatic mounter.

### ■ Specifications

1. Rating : 0.5A, 100V AC/DC
2. Contact Resistance : 30mΩ max.
3. Insulation Resistance : 500MΩ min. at 500V DC
4. Withstanding Voltage : 500V AC (for one minute)
5. Operating Temperature Range : -30°C to +85°C

### ■ Material and Plating

- Housing : Thermoplastic Resin, Natural Color, 94V-0
- Cover : Thermoplastic Resin, Natural Color, 94V-0
- Contact : Cu Alloy, Au Plating
- Hold down : Cu Alloy, SnCu Plating

### ■ 特 長

1. CIC (銀カーボン) 対応 FPC コネクタです。
2. 接続部の位置は上側、下側タイプがあります。
3. 実装高さは 2.4mm です。
4. ZIF 構造を採用しています。
5. 自動マウンタ対応でエンボステーピング方式による供給です。

### ■ 仕 様

1. 定格電圧電流 : AC/DC 100V 0.5A
2. 接 触 抵 抗 : 初期 30mΩ 以下
3. 絶 縁 抵 抗 : DC 500V 500MΩ 以上
4. 耐 電 圧 : AC 500V (1 分間)
5. 使用温度範囲 : -30°C ~ +85°C

### ■ 材質・表面処理

- ハウジング: 熱可塑性樹脂 原色 94V-0
- カバ-: 熱可塑性樹脂 原色 94V-0
- コンタクト: 銅合金 金めっき
- ホールドダウン: 銅合金 すず銅めっき

### ● SU Series CFP24□□-0150F (Upper Contact Type)

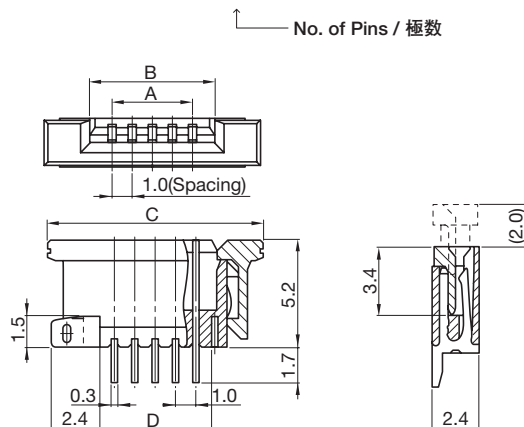

### ● SL Series CFP25□□-0150F (Lower Contact Type)

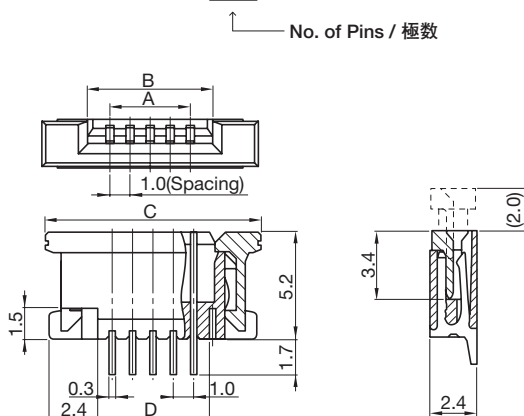

□□ No. of Pins	A	B	C	D	□□ No. of Pins	A	B	C	D
04	3.0	5.1	9.7	4.5	16	15.0	17.1	21.7	16.5
05	4.0	6.1	10.7	5.5	17	16.0	18.1	22.7	17.5
06	5.0	7.1	11.7	6.5	18	17.0	19.1	23.7	18.5
07	6.0	8.1	12.7	7.5	19	18.0	20.1	24.7	19.5
08	7.0	9.1	13.7	8.5	20	19.0	21.1	25.7	20.5
09	8.0	10.1	14.7	9.5	21	20.0	22.1	26.7	21.5
10	9.0	11.1	15.7	10.5	22	21.0	23.1	27.7	22.5
11	10.0	12.1	16.7	11.5	24	23.0	25.1	29.7	24.5
12	11.0	13.1	17.7	12.5	26	25.0	27.1	31.7	26.5
13	12.0	14.1	18.7	13.5	28	27.0	29.1	33.7	28.5
14	13.0	15.1	19.7	14.5	29	28.0	30.1	34.7	29.5
15	14.0	16.1	20.7	15.5	30	29.0	31.1	35.7	30.5

### ■ P.C. Board Dimension 取付基板参考図

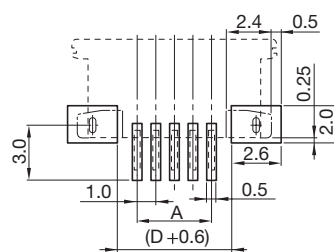

- FPC plating to recommend : Au plating
- 推奨 FPC めっき : 金めっき

### ■ Applicable FPC Dimension 適合 FPC 参考寸法 (t=0.3±0.05)

